



# MIS (Estructura Modular Inteligente) ▲

## Rendimiento Superior

Evaluación comparativa de VW con mejoras en el centro de masa bajo, potencia, precisión de control, estructura del chasis, suspensión y ajuste dinámico, etc.

## Tecnología Inteligente

Aplicación de arquitectura electrónica centralizada en el dominio, cálculo centralizado, software y hardware separados, hardware plug-and-play, logrando una conducción autónoma L2.

## Iteración Flexible

Permite una capacidad de ajuste flexible extremadamente alta en la distancia entre ejes, el ancho y la altura. Permite a los usuarios gastar menos en costos de compra y mantenimiento.

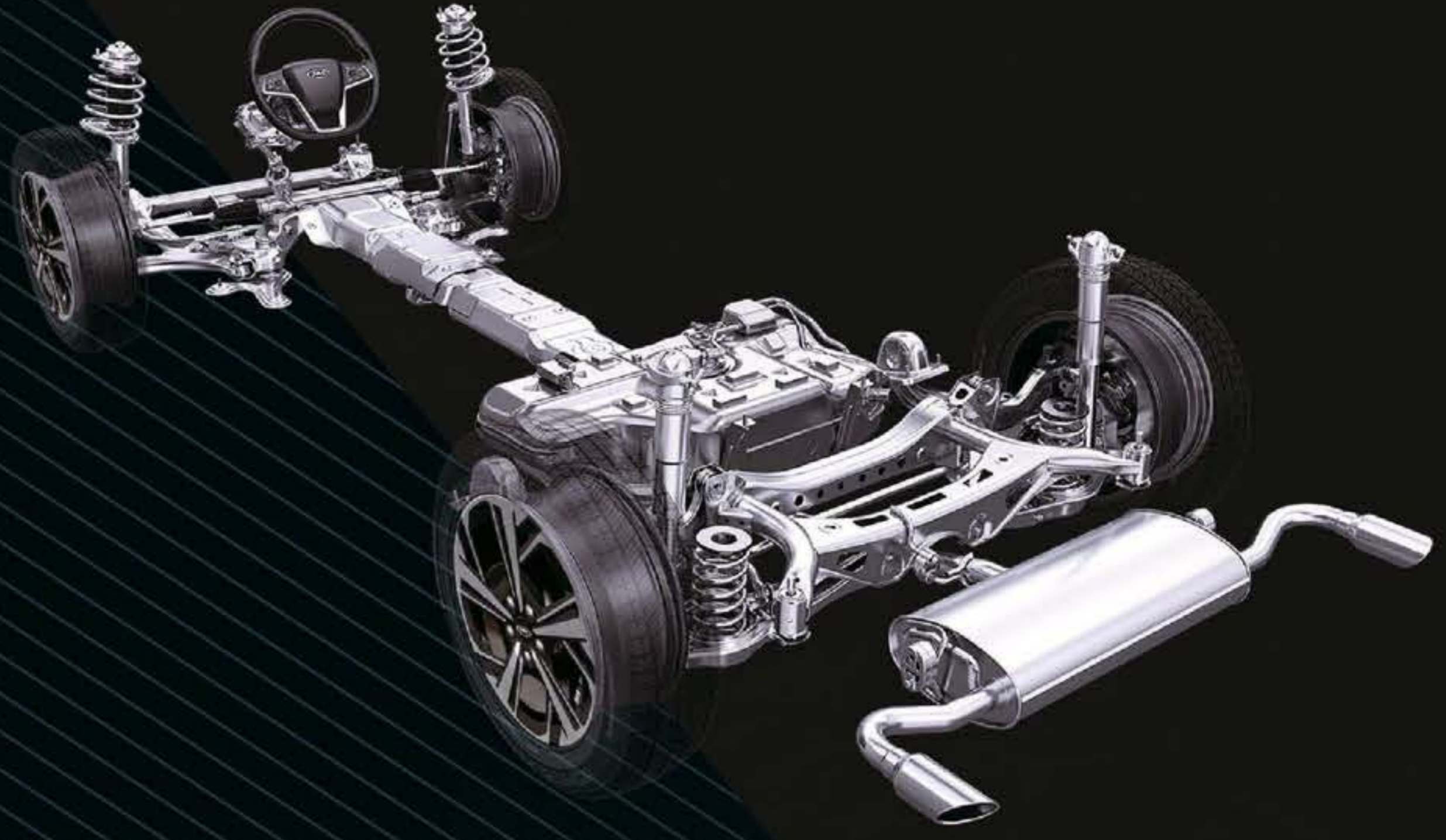

# Conectividad



Tablero Moderno



Android Auto & Apple Carplay



Carga Inalámbrica (ADAS)

# Diseño ▲



## Techo Solar Panorámico (ADAS)

Recubierta suave hasta el 80%

Luz ambiental de 64 colores

Perilla de cambio electrónico

Pantalla doble de 24.6"



# Manejo ▲

# Confort ▲



Baúl Espacioso



Paddle shifter



Caja central con salida de A/C



Estante de bolsos



Memorable, ajuste inteligente, Calefacción y plegado automático (ADAS)



Ajuste de 4 vías del volante + Ajuste de fuerza



Asientos electrónicos de cuero estilo deportivo



Climatizador automático bi-zona