

Aklımda

Malzemeler

Aklımda basılı materyali

Yönergeler

1. Çalışma sayfasının çıktısını alınız.
2. Çocuğa, sayfadaki nesnelere gösterin ve her nesnenin farklı boyutlardaki versiyonlarını tanıttın.
3. Çocuğun her nesnenin en büyük, orta boy ve en küçük halini incelemesini isteyin.
4. Çocuğa en büyük nesneyi kırmızı, orta boydaki nesneyi mavi, en küçük olanı ise sarı renge boyamasını söyleyin.
5. Nesnelere birlikte kesin.
6. Üç boyutunu da birlikte yanınıza alın. Birini çocuğa gösterin ve kapatın. Diğer ikisini elinizin arkasında saklayın. Sakladığınızdan birinin büyük mü küçük mü olduğunu tahmin etmesini isteyin. Tahminini söyledikten sonra kapattığınızı açarak karşılaştırın ve ikisini de kapatın. Sonuncuya geçin. Çocuğunuzdan tahminini alın. Sonra kapattıklarınızı açın. Sonuncunun boyutunu gösterin ve karşılaştırın.
7. Oyun bitene kadar diğer nesnelere devam edin.

Sarı Çiçekli Bitkiler



Ayçiçeği



Çiğdem



Nergis



Lale



Gül

Mor Çiçekli Bitkiler



Menekşe



Çiğdem



Sümbül



Leylak



Lavanta

Pembe Çiçekli Bitkiler

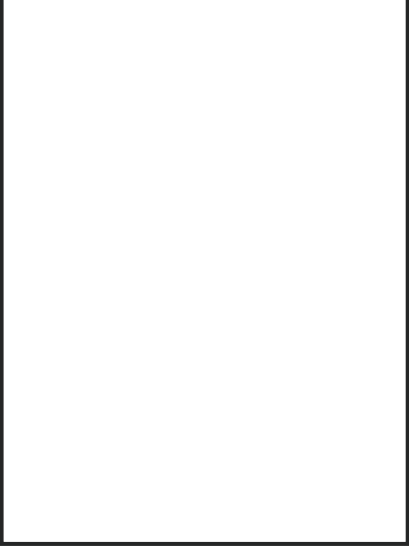



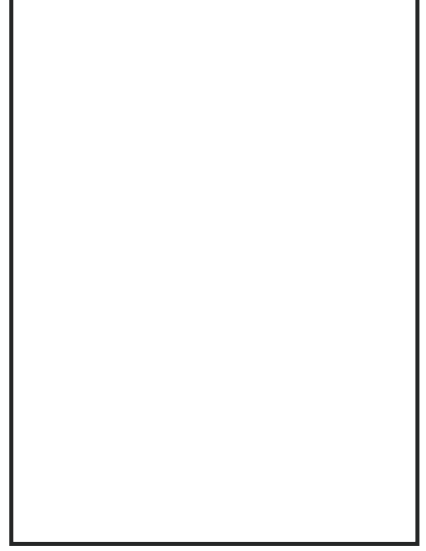

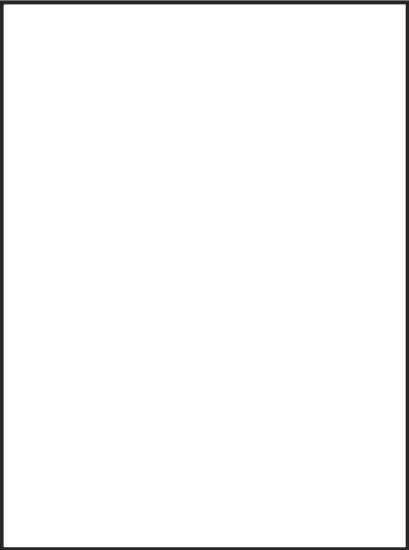



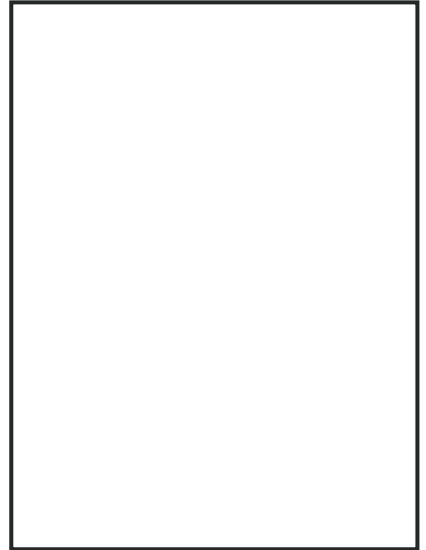

Çiçekler

Malzemeler

Çiçekler basılı materyali

Yönergeler

1. İki çalışma sayfasının mümkünse renkli çıktısını alın.
 2. Çocuğa ilk sayfadaki çiçekleri gösterin.
 3. İlk bölümdeki çiçeklerden birini, örneğin ayçiçeğini anlatın. "Bu, ayçiçeği. Güneş gibi sarı bir çiçek." diyebilirsiniz. Tanıtırken ona ayçiçeğinin yapraklarını, sapını ve büyük, yuvarlak çiçek kısmını gösterin.
 4. Sonra ayçiçeğini ve diğer çiçekleri karışık bir şekilde gösterin. Her birine ne diyeceğini sorun.
 5. Çocuk ayçiçeğine "ayçiçeği" der, diğer çiçeklere sadece çiçek ya da onlara da ayçiçeği derse isimleriyle hitap etmesi için yönlendirin.
 6. Çocuğa çiçek türleri arasındaki farkları vurgulayan sorular sorun. Örneğin, "Bu ayçiçeği mi yoksa başka bir şey mi?", "Bunun yapraklarının şekli ayçiçeği ile aynı mı?" gibi sorularla dikkatini belirli çiçek türlerinin isimlerine ve özelliklerine yönlendirin.
 7. Sayfanın ikinci kısmı ile devam edin. Buradan da bir çiçeğin ismini (örneğin menekşe) öğretin. Üstte olduğu gibi devam edin.
 8. Son olarak diğer sayfada yer alan bölüme pembe renklere oluşan farklı türlerde çiçekler çizin.
- BONUS: Bu etkinliği çocuğunuzla dışarıda oynarken de devam ettirebilirsiniz. Çiçeklerin farklı renk ve büyüklüklerde olduğuna yönlendirebilir, gözlemler yapabilirsiniz.

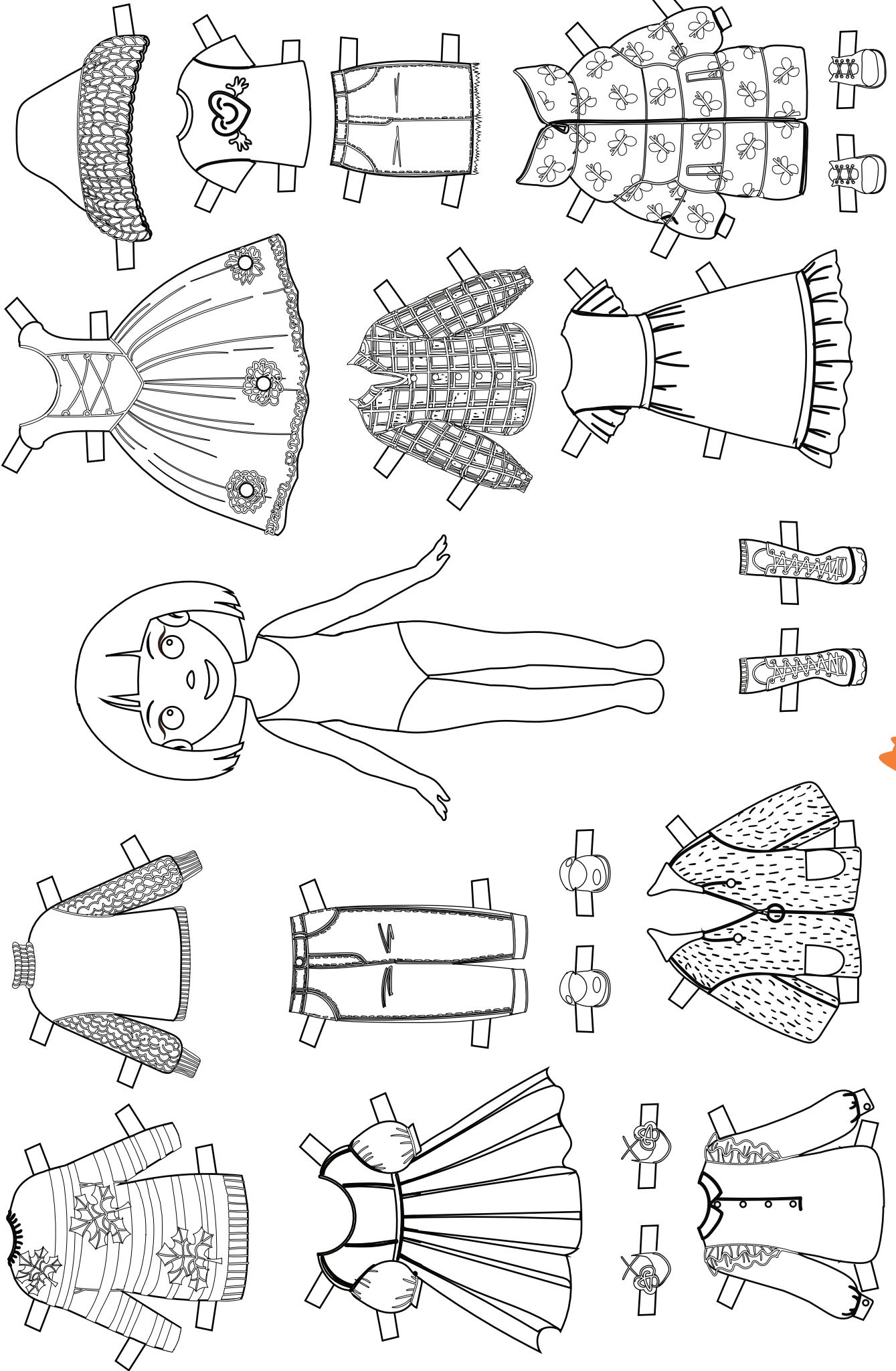

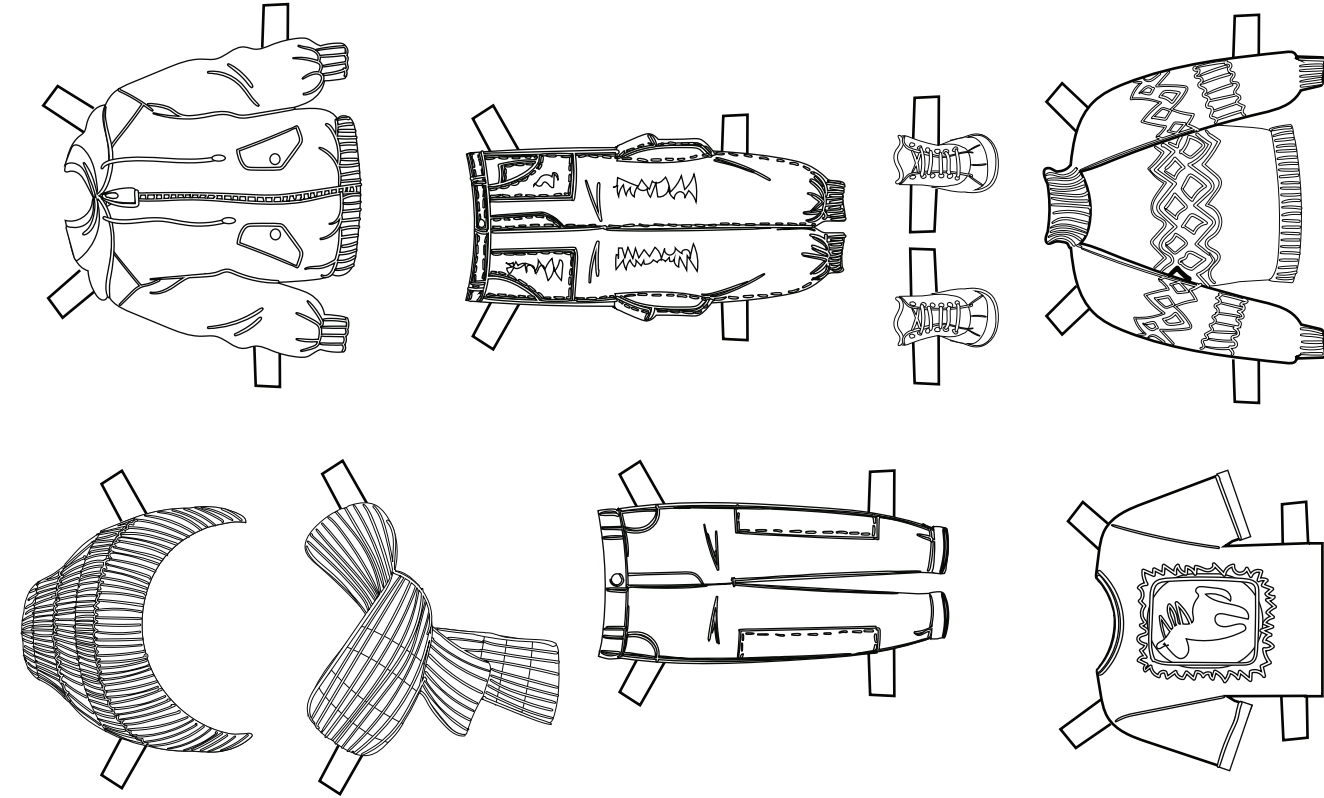
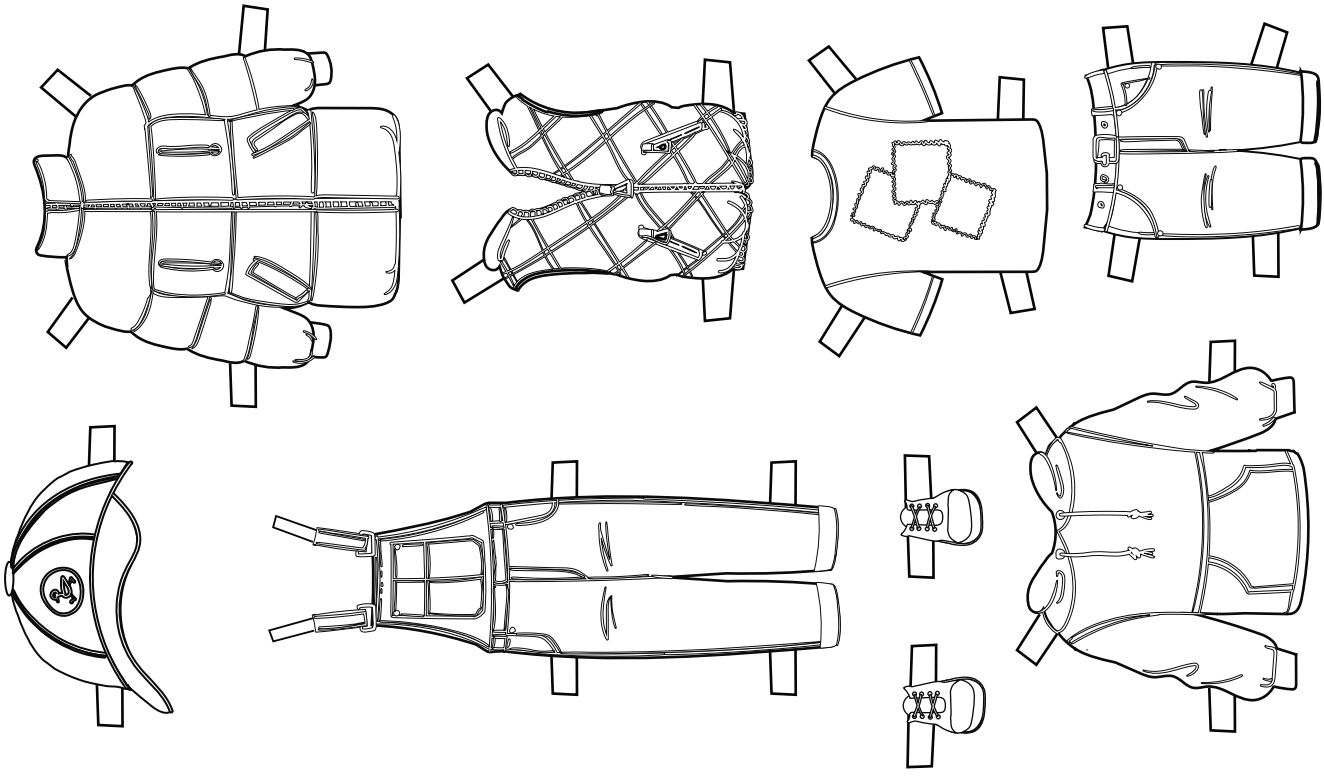
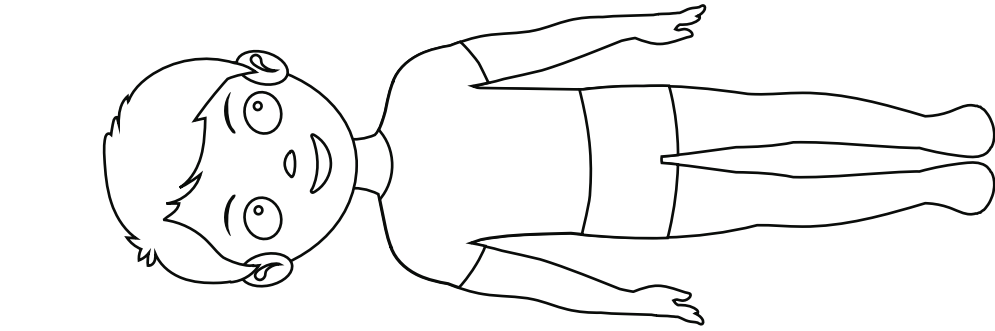

Benim Stilim

Malzemeler

Benim Stilim basılı materyali

Yönergeler

1. Çalışma sayfasının çıktısını alınız.
2. Çocuğunuza etkinliğin "Kendi Stili" etkinliği olduğunu ve bu kahramanı kendi tarzına göre giydireceğini anlatın. Ona bir stilist gibi davranmasını söyleyerek heyecanlandırın.
3. İlk olarak, çocuğa kıyafetleri dilediği renklere boyamasını isteyin. "Kıyafet Kahramanın bugün hangi renkleri seçerdi?" gibi sorularla onun dikkatini renklere çekin ve kıyafetlerin farklı renklerde olmasını teşvik edin.
4. Tüm kıyafetleri boyadıktan sonra, çocuğun makasla kıyafetleri dikkatlice kesmesine yardımcı olun. Ona, her bir kıyafeti kestiğinde bunu bir başarı olarak görmesi gerektiğini söyleyin. Bu, onun makas kullanma becerisini destekleyecektir.
5. Çocuk, kestiği kıyafetleri seçerek figüre yerleştirip yapıştırabilir. Her bir kıyafet parçasını seçerken, "Bugün kahramanımıza hangi kıyafeti giydireceğiz?" diye sorarak onun yaratıcı düşünme becerisini destekleyin.
6. Çocuğun giydirdiği kahramanın gün içinde ne yapacağını anlatmasını isteyin. "Bugün Stil Kahramanın nasıl bir maceraya atılacak?" gibi yönlendirmelerle hayal gücünü harekete geçirin.
7. Çocuğa kıyafet giydirme ve çıkarma becerisini artırmak için "hangisini çıkarmalı" veya "hangi sırayla giymeli" gibi küçük sorular sorarak onun düşünmesine yardımcı olun.
8. Ardından çocuğa ilk olarak bol pantolon veya düğmesiz ceket gibi kolay çıkarılabilir bir kıyafet giydirin. Ardından, "Şimdi bakalım, kahraman kıyafetini tek başına çıkarabilecek mi?" diyerek ona üzerindeki kıyafetleri çıkarma görevini verin.
9. Kıyafetini çıkarırken eğlenceli bir anlatım kullanarak onu teşvik edin. Örneğin, "Pantolonu bir adımda yukarı çek! Ceketini yavaşça omuzlarından indir!" gibi yönergelerle işini kolaylaştırın ve onu cesaretlendirin.
10. Çıkardığı her kıyafeti küçük bir sepete veya kutuya yerleştirmesini isteyin. "Kahraman, görevini tamamlayınca kıyafetleri görev kutusuna yerleştirir!" diyerek ona bir sorumluluk verin ve düzenli olmasını destekleyin.
11. Eğer çocuğun zorlandığı bir kısım olursa, nazik bir şekilde nasıl yapabileceğini gösterin ama onun denemesine fırsat verin. Örneğin, pantolonu çıkarırken hafifçe aşağıya doğru çekmesine yardım edin ama işin çoğunu kendisinin yapmasını sağlayın.

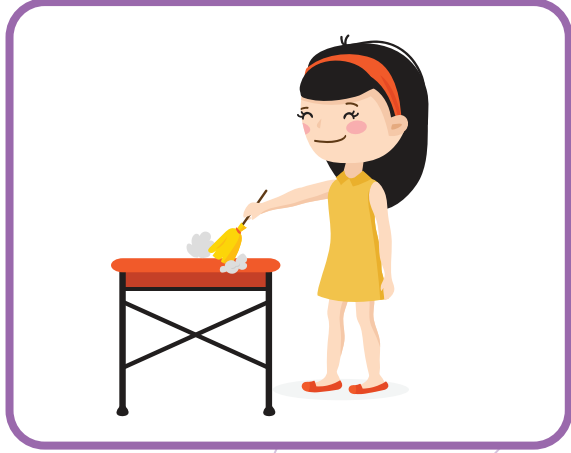

Görev Avı

Malzemeler

Görev Avı basılı materyali

Yönergeler

1. Çalışma sayfasının çıktısını alınız.
 2. Çocuğunuzun katılabileceği birkaç görev seçin.
 3. Bu görev kartlarını evin çeşitli yerlerine saklayın. Çocuğunuzun odasında, mutfakta ya da koridorda olabilir. Her kart, bir sonraki görevin nerede olduğunu gösterecek bir ipucu içerebilir. Örneğin, "Masayı Sil" kartı yemek masasının altında olabilir.
 4. Çocuğunuz ilk görevi bulduktan sonra, her görevi sırayla yapmaya başlar. Her bir görevi tamamladığında, kartı sizden alır ve bir sonraki görev kartını bulmak için ilerler. Bu av süreci hem heyecanlı bir keşif havası yaratır hem de görevleri sıkılmadan yapmasını sağlar.
 5. Hangi görevi ne kadar sürede yapabildiğini görmek için bir kum saati ya da zamanlayıcı kullanabilirsiniz. Örneğin, "Oyuncakları 2 dakikada toplayabilir misin?" gibi bir meydan okuma ekleyebilirsiniz.
 6. Tüm görevleri tamamladığında ona özel bir "Görev Avcısı Sertifikası" verin. Bu sertifikayı hazırlamak için renkli kağıt ve çıkartmalar kullanabilirsiniz. Üzerine "Evde Harika İşler Başaran Görev Avcısı" yazıp çocuğunuzun adını ekleyin.
 7. Görev avı sona erdiğinde, birlikte kısa bir kutlama dansı yapın. Dans ederken onun ne kadar harika bir iş çıkardığını anlatın ve çabasını takdir edin.
- **BONUS:** Çocuğunuzun sorumlulukları yerine getirme becerisi kazanması ve düzenli olarak devam etmesi için etkinliğe haftanın belirli günleri devam edin. Kartları beklenmedik yerlere saklayın. Örneğin; çöp atma kartını yatak odasına.

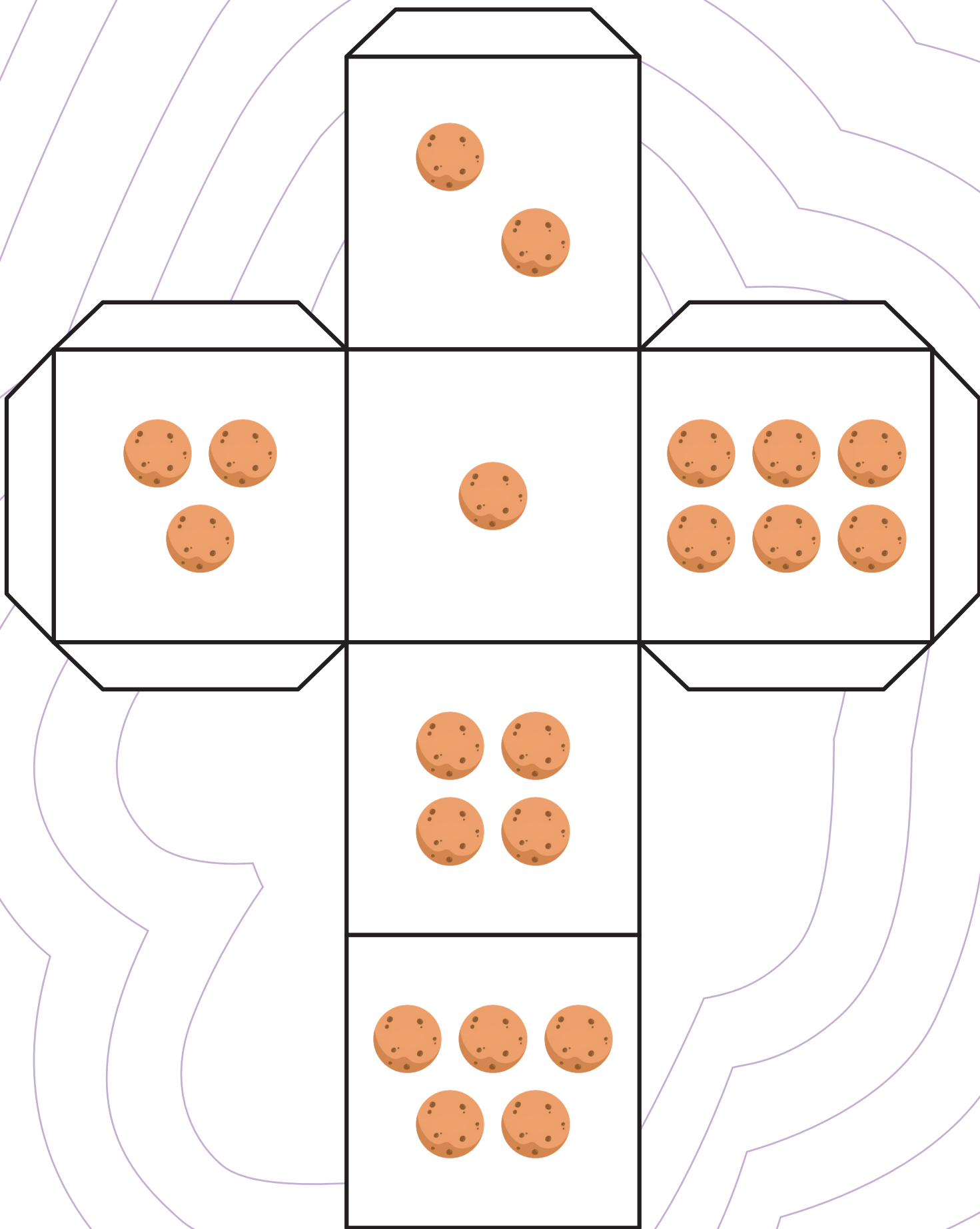



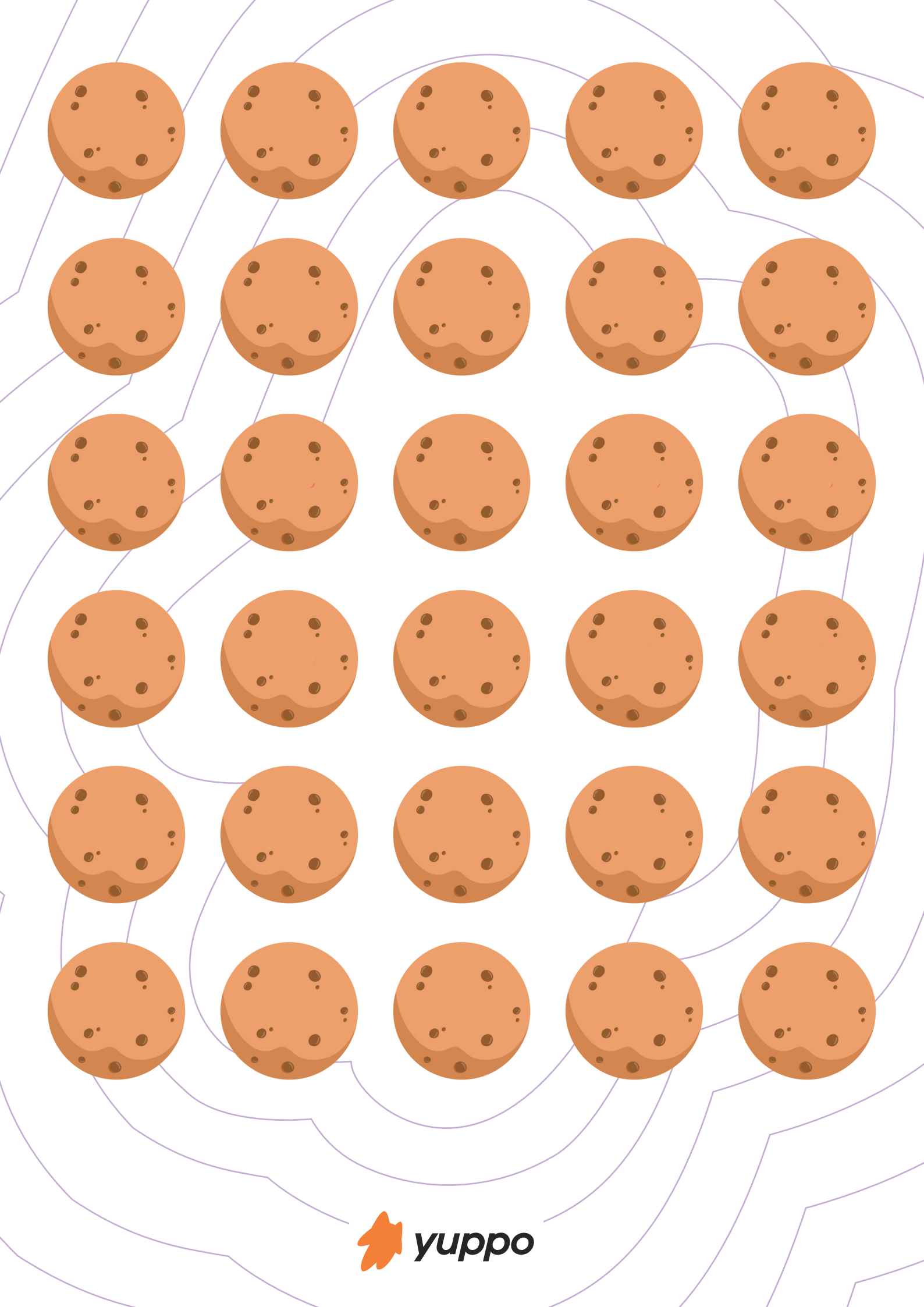

Kurabiye Canavarı

Malzemeler

Kurabiye canavarı görseli, zar, kurabiye görselleri, karton, karton kutu, yapıştırıcı, makas

Yönergeler

1. Sayfaların çıktılarını alın.
2. Kurabiye canavarı görselini sert bir kartona yapıştırın. Ağız kısmının içini keserek boş bir hâle getirin. Karton kutunun üst kısmına yapıştırın. Eğer karton kutu bulamıyorsanız ağız kısmının arkasına poşet/dosya vb. bir şey yapıştırabilirsiniz.
3. İmkânınız varsa kurabiye görsellerini de kestikten sonra sert kartona yapıştırmanız oyunu daha verimli hâle getirecektir.
4. Zar taslağını kesin ve yapıştırarak hazır hâle getirin.
5. Kurabiye canavarını ve kurabiyeleri çocuğunuzun önüne yerleştirin.
6. Zarı verin ve atmasını isteyin.
7. Zarı attıktan sonra "Kurabiye canavarı karnını doyurmak için kaç kurabiye istiyormuş?" sorusunu yöneltin ve zardaki sayıya göre sesli olarak cevap vermesini isteyin.
8. Cevabı verdikten sonra renkli kurabiyelerden zarda çıkan sayı kadar canavara yedirmesini isteyin.
9. Ardından zarı tekrar atmasını isteyin ve "Şimdi kaç kurabiye istiyor?" diye sorarak tekrar cevabı isteyin.
10. Kurabiye canavarının midesinde –bir sayı belirleyin örneğin 15- belirlediğiniz sayı kadar kurabiye olduğunda "Kurabiye canavarı artık doymuş olabilir mi? Daha fazla yerse karnı ağrıyabilir" gibi cümlelerle oyunu bitirebilir başka bir zaman "Kurabiye canavarı yine acıkmış" diyerek oyunu tekrar başlatabilirsiniz.



Çorba içecek. Ne lazım?



Uykusu var. Ne lazım?



Futbol oynayacak. Ne lazım?



Ellerini yıkayacak. Ne lazım?

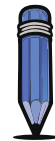



Resim yapacak. Ne lazım?



Yağmur yağıyor. Ne lazım?



Kar yağıyor. Ne lazım?



Çocuk hasta. Ne lazım?

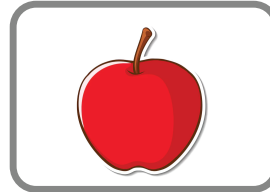

Hikaye izim Alanı

Ne Lazım?

Malzemeler

Ne Lazım? basılı materyali

Yönergeler

1. Çalışma sayfasının çıktısını alınız.
2. Her bir sorunun bulunduğu bölümü keserek sekiz soruyu ve ilgili seçenekleri hazır hâle getiriniz.
3. Çocuğunuza, kartlardan birini seçmesini isteyin. Seçtiği kartı ona gösterin ve üstünde yazan soruyu okuyun. Örneğin, "Yağmur yağıyor. Ne lazım?" Çocuğun doğru nesneyi (örneğin şemsiye) seçmesini bekleyin. Eğer doğru nesneyi seçerse onu tebrik edin. Yanlış seçerse başka bir seçim yapması için onu yönlendirin.
4. Tüm kartlar tamamlandıktan sonra, çocuğunuzla birlikte elde ettiğiniz nesnelere bir hikâye oluşturun. Örneğin, "Bir gün yağmur yağıyordu ve dışarı çıkmak istedik ama bir şemsiyeye ihtiyacımız vardı..." şeklinde bir hikâyeye başlayabilirsiniz. Çocuğunuzun hikâyeye kendi hayal gücüyle katkı yapmasını sağlayın. Bu hikaye, etkinliğe bağlı olarak gelişebilir ve nesnelere arasında bağlantı kurmasına yardımcı olur.
5. Çocuğunuzdan bu öyküyü çizmesini isteyiniz.
6. Hikâye tamamlandıktan sonra çocuğunuzla birlikte hikayeyi canlandırın. Örneğin, yağmur yağıyormuş gibi rol yaparak şemsiyeyi açabilirsiniz ya da hasta bir çocuğa ilaç verme oyununu oynayabilirsiniz. Eğer hikâyeye farklı bir odayla ilgili bir temaya dönüştüyse, o odaya gidip hikâyedeki bir nesneyi gerçekten kullanarak (örneğin, el yıkama ya da çorba içme gibi) rol yapabilirsiniz.

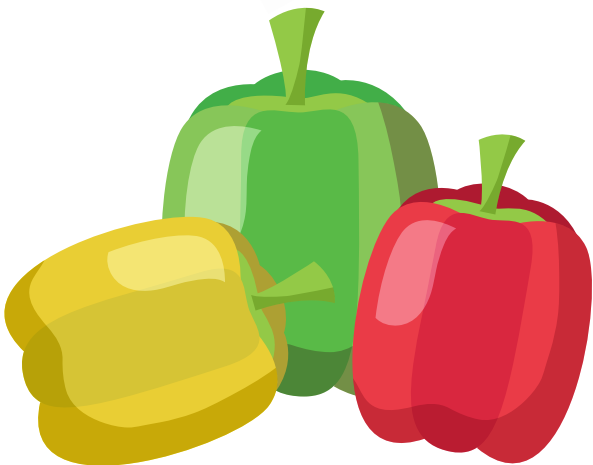
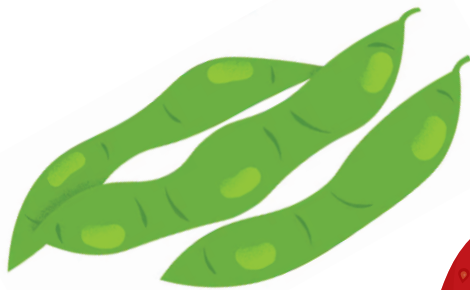
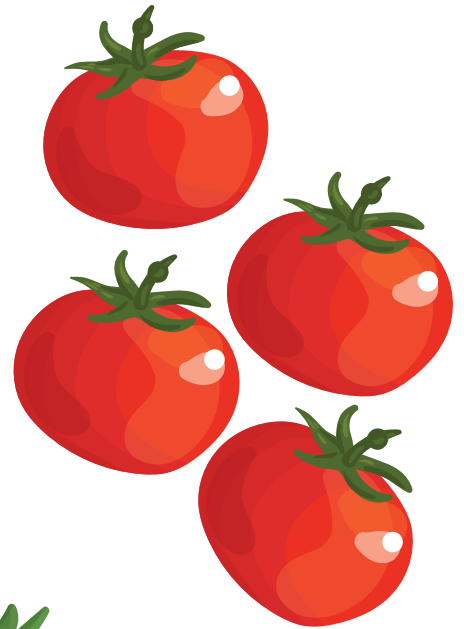
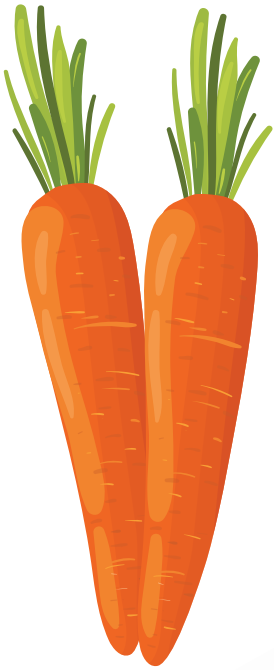
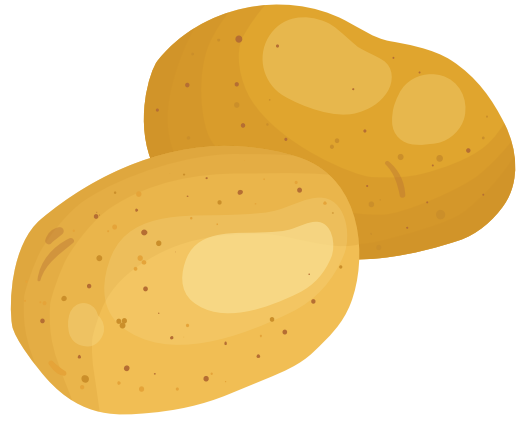
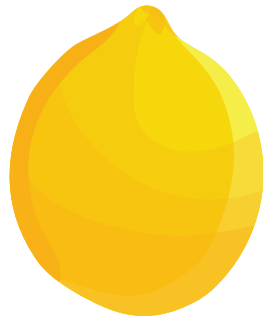
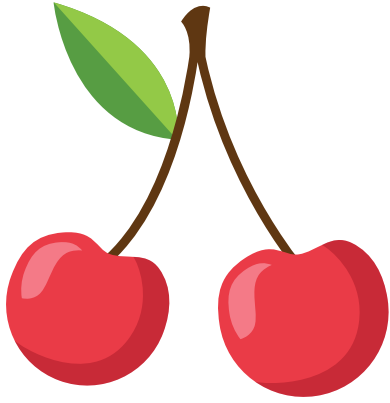

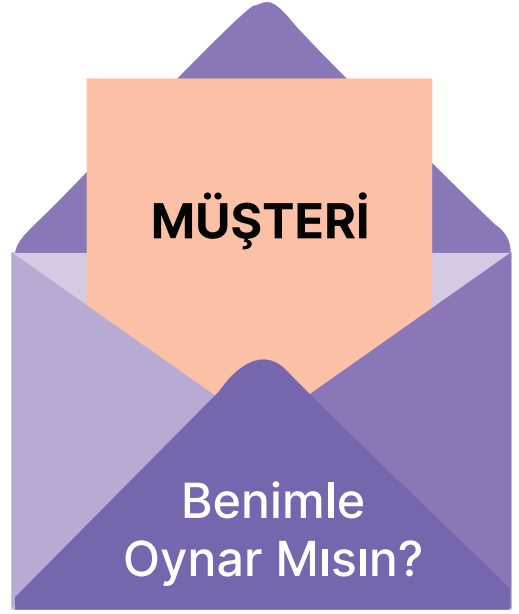
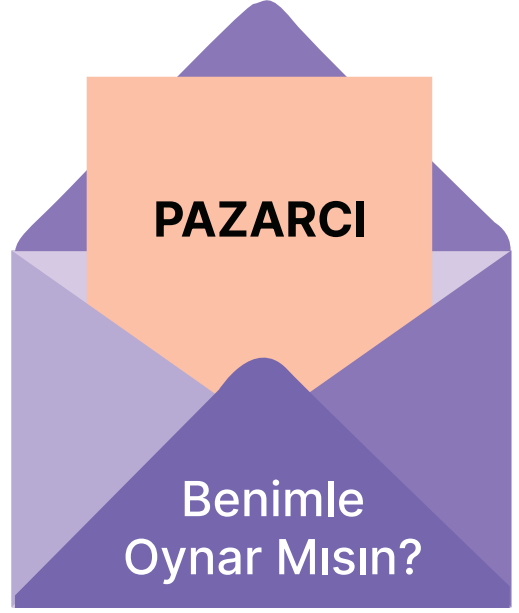

Pazar Alışverişi

Malzemeler

Meyve-sebze görselleri, davet kartı

Yönergeler

1. Ailenizden birkaç kişi varken bu oyunu oynayabilirsiniz. Eğer bu durum oluşturulamıyorsa çocuğunuzun bebek, peluş oyuncak vb. figür oyuncaklarından bir ortam oluşturabilirsiniz.
2. Meyve-sebze görsellerinin çıktısını alın (veya evde bulunan meyve sebzeleri kullanabilirsiniz) ve keserek hazır hâle getirin.
3. Davet kartlarını da kesin ve davetiye olarak vermek için hazırlayın.
4. Çocuğunuzuz siz oyuna davet etmek için ilk davet kartını ona götürün ve "Ben bir oyun oynayacağım oyunumda pazarcı/müşteri olur musun?" diye sorarak onu oyuna alın.
5. Ardından eğer oyunu aile bireyleriyle oynayacaksa onlardan, oyuncaklarıyla oynayacaksa onlardan oyuna dahil etmek istediklerine davet kartı götürmesini isteyin.
6. Ardından oyuna katılan kişilerin görevlerini söyleyerek pazar alanınızı oluşturun.
7. Oyuncaklarla oynuyorsanız oyuncaklardan bazılarının yönetimini siz alın ve bazılarını çocuğunuza verin. Buradaki rollere göre pazar yerinde olabilecek örneklerle oyunu ilerletmeye çalışın.
8. Eğer aile bireylerinizle oynuyorsanız herkesin pazarcı ve müşteri rollerini içselleştirerek gerçekten alışveriş yapıyormuş gibi oynamalarını isteyin.
9. Herkes alışverişini yaptıktan ve farklı etkileşimler oluşturduktan sonra oyunu tamamlayabilirsiniz.

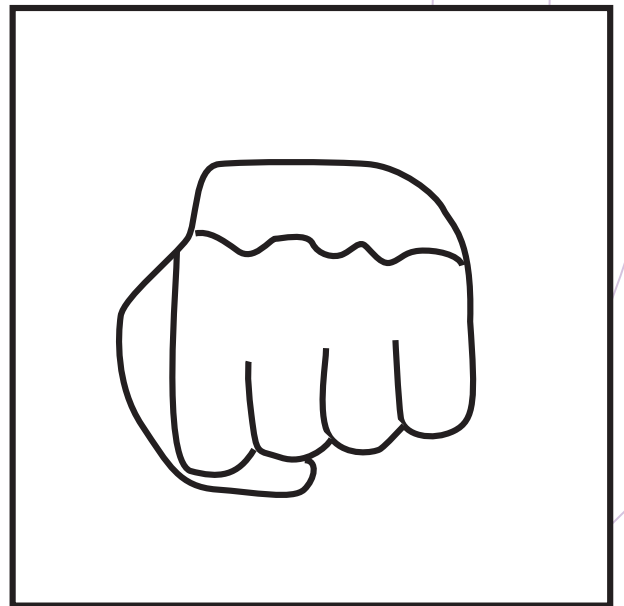
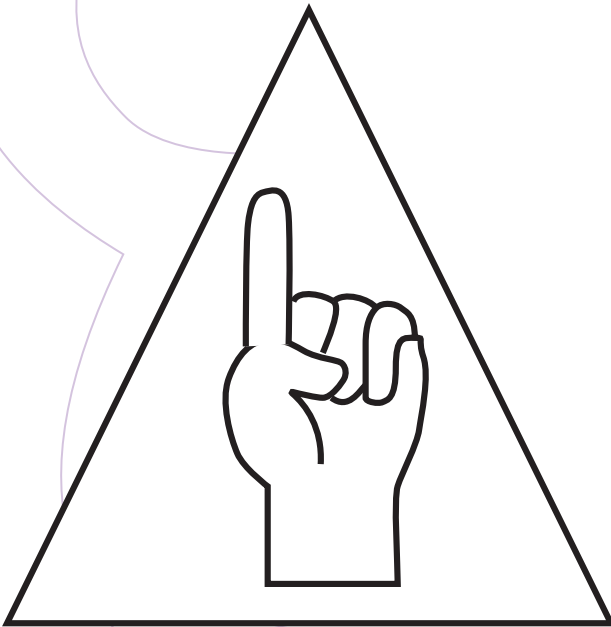
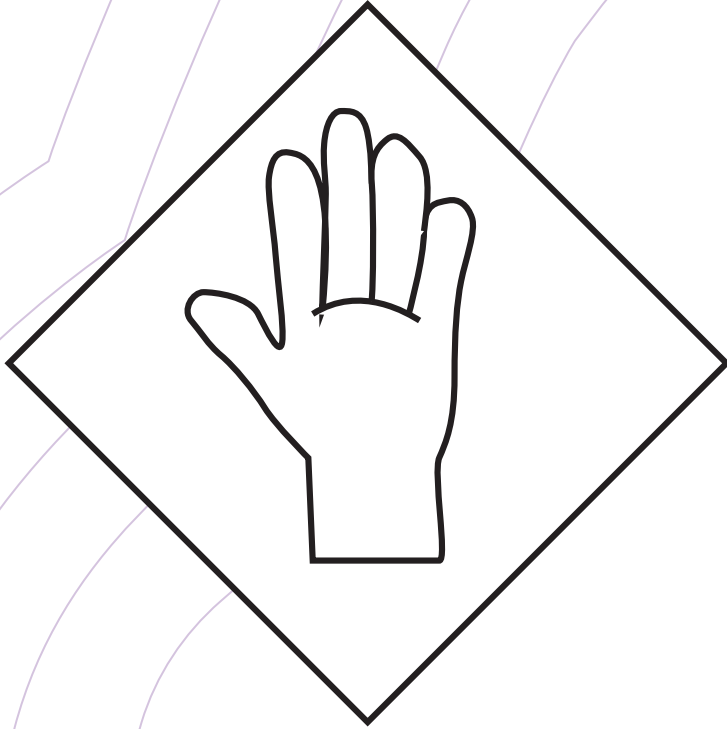

Zihin-Yol Keşfi

Malzemeler

Zihin-Yol Keşfi basılı materyali

Yönergeler

1. Etkinlik sayfasının çıktısını alınız.
2. Çocuğunuzdan sağ veya sol elini kullanarak çalışma sayfasındaki ilk hareketi takip etmesini isteyin.
3. Sayfanın sol tarafında "başlangıç" olarak işaretlenen noktadan başlayarak sırasıyla şekilleri parmağıyla takip edecek.
4. Çocuk, her bir şekli parmağıyla dokunarak başlangıçtan bitişe doğru takip etmelidir.
5. Her şekli doğru sırada ve yönde izlemelidir. Şekiller arasında geçiş yaparken dikkatlice parmağını hareket ettirerek bitiş noktasına ulaşır.
6. Sayfanın sağ tarafında farklı hareketler gösterilmiştir.
7. Çocuğunuz sol işaret parmağını başlangıç noktasına koysun. Ardından sırayla gelinen şekillerin içlerinde yer alan hareketleri (yandaki görselde her şeklin içinde bir hareket yer alıyor) sağ eli ile uygulamasını isteyin. Bu hareketleri yaparken doğru sırayı takip etmeleri önemlidir.
8. Çocuğunuz, hem şekilleri parmağıyla takip ederken hem de el hareketlerini uygularken hızı ve doğruluğu artırmaya çalışmalıdır.
9. Aynı hareketleri birkaç kez tekrarlayarak el-göz koordinasyonunu güçlendirebilir.

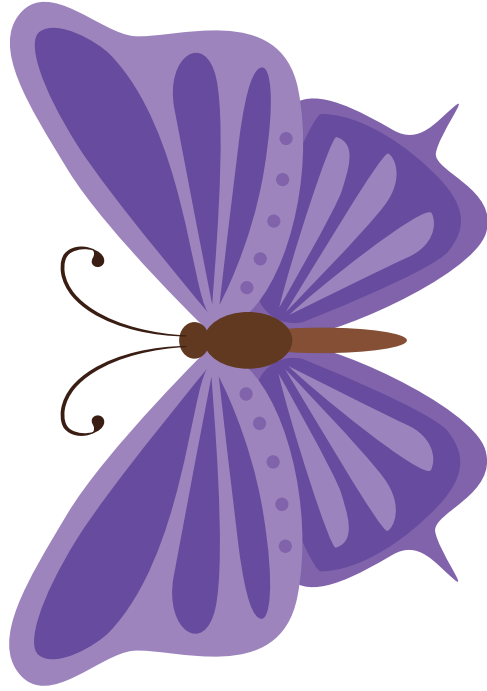
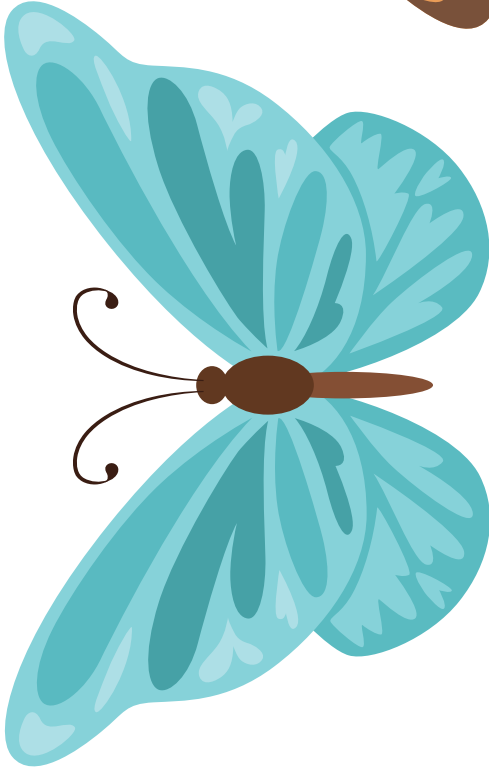
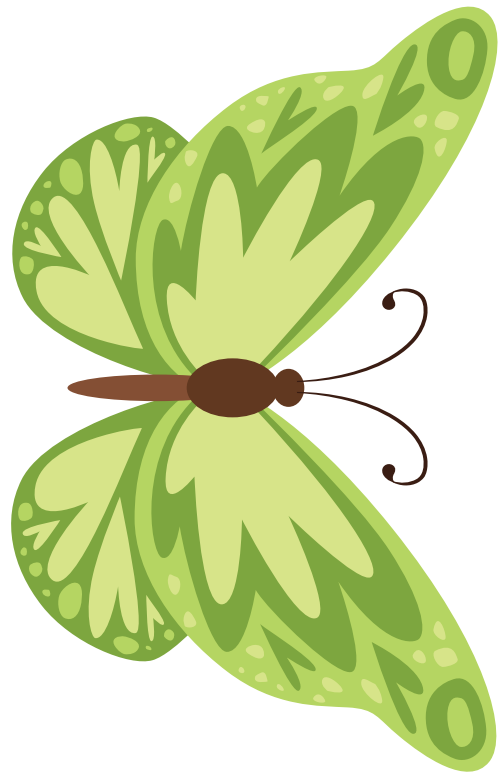
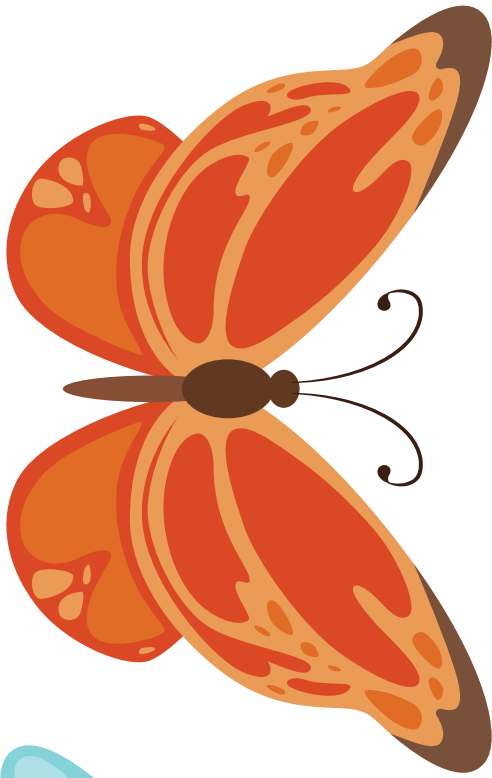

Örnek:



Sallanan Kelebekler

Malzemeler

Bant, ip, makas, karton plaka, 4 adet kelebek görseli

Yönergeler

- Materyalin Hazırlanması:** Ebeveyn, kelebek görsellerinin çıktısını alır ve her bir kelebek dikkatlice kesilir. Kesilen kelebekler ip ile bağlanır ve ipin boş ucu karton plakanın altına bant yardımıyla sabitlenir.
- Karton Plakayı Hazırlama:** Karton plaka, kelebeklerin asılı duracağı şekilde çocuğun önüne getirilir ve çocuğun yüz hizasına tutularak kelebeklerin serbestçe sallanabileceği bir düzenek oluşturulur.
- Üfleme Egzersizi:** Çocuktan burnundan güçlü bir nefes vererek kelebekleri hareket ettirmesi istenir. Burunlarından üfleyerek kelebekleri dalgalandırmaya çalışması teşvik edilir.
- Tek Burun Deliği ile Üfleme:** Çocuğa burnunun bir deliğini parmağı ile kapatarak sadece diğer burun deliğinden üfleyerek kelebekleri hareket ettirmesi gösterilir. Bu egzersiz her iki burun deliği için de yapılır.
- Dikkat Edilecek Nokta:** Bu etkinlik, çocuğun sümkürme hareketini yapabilmesini ve burun temizliği becerisini geliştirmesini destekler. Çocuk hasta değilken yapılmalıdır, böylece üfleme rahatlıkla çalışılabilir.

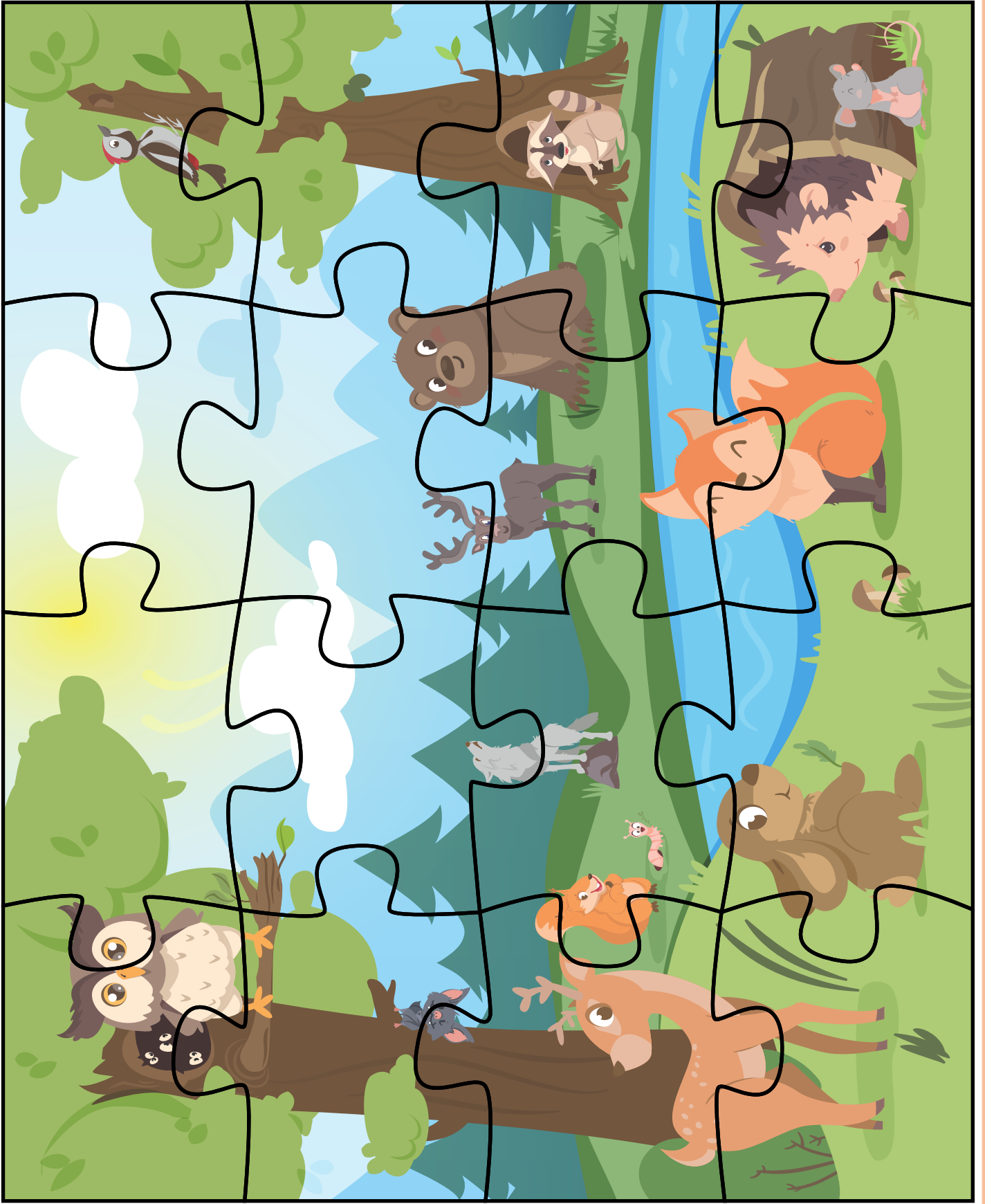

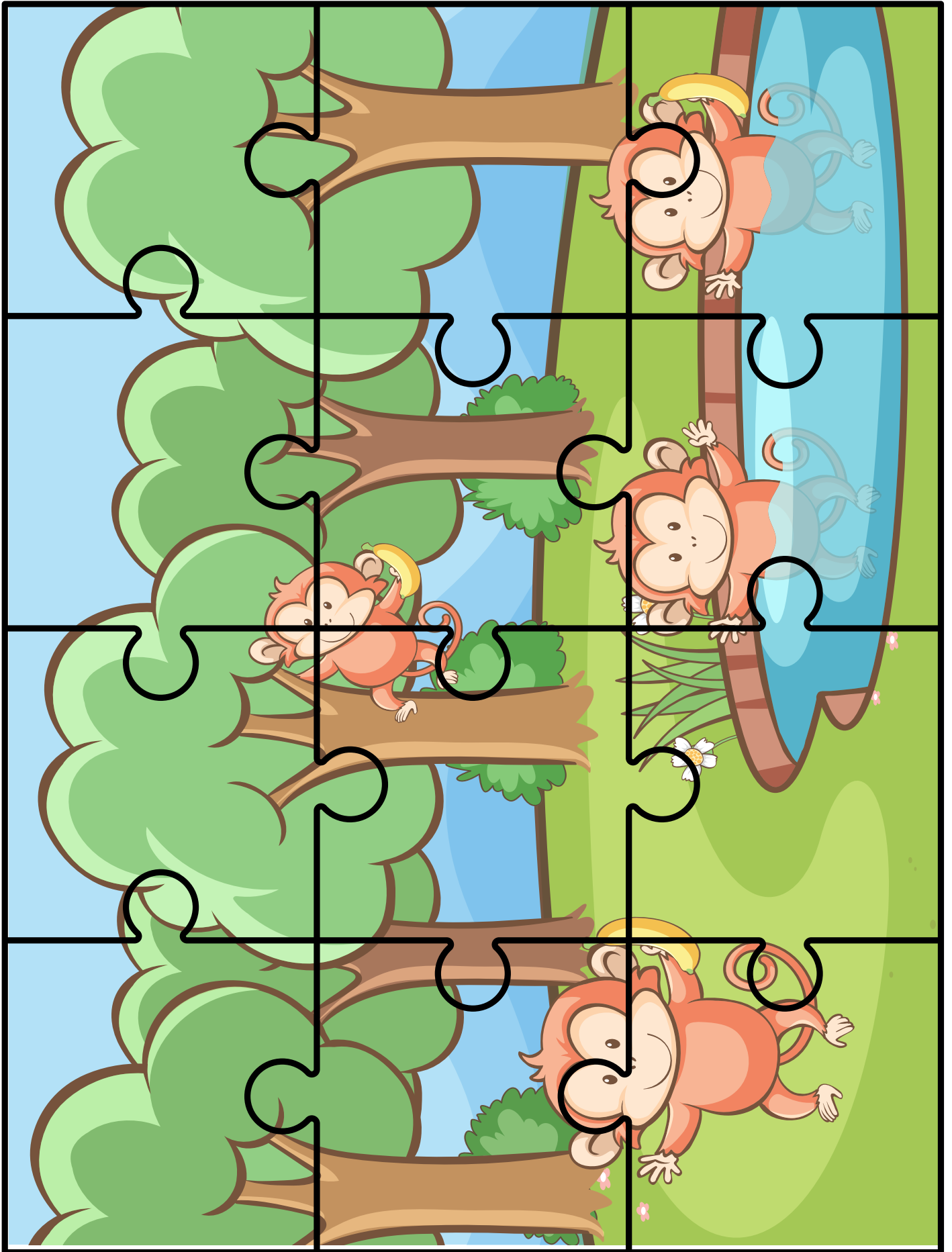

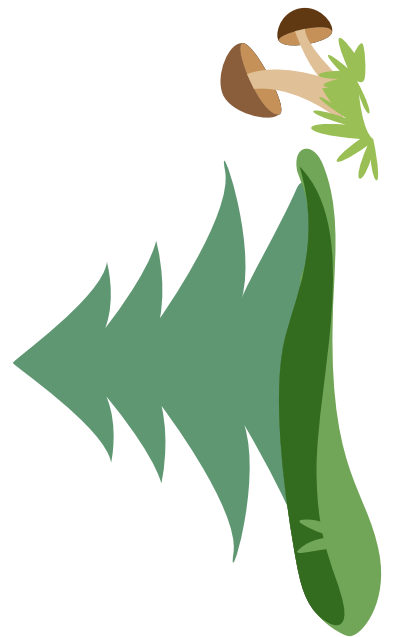

Zamanı Doldur

Malzemeler

Yapboz, resim tamamlama kağıdı, pastel boya, sert karton, alarm kurmak için bir cihaz

Yönergeler

1. Yapboz ve resim tamamlama kağıdının çıktısını alın.
 2. Yapbozu hazırlamak için önce sert bir kartona yapıştırın ve ardından çizgilerinden keserek parçalarına ayırın.
 3. Çocuğunuzun etkinliği yapmasını istediğiniz alanda bir yere yapbozu bir yere tamamlanacak resmi ve boyaları yerleştirin.
 4. Çocuğunuzu bu alana getirin ve sizin bir süre buralarda olmayacağını zaman dolana kadar yapbozu tamamlamaya çalışmasını söyleyin.
 5. Zamanı bittiğinde bir müzik çalacağını ve müzik çalınca geri geleceğinizi de belirtin.
 6. Alarmı çocuğunuzun bu etkinliğe odaklanabileceğini düşündüğünüz bir süreye ayarlayın.
 7. Ardından onun bulunduğu alandan uzaklaşın ve alarm çalana kadar kendini oyalamasını bekleyin.
 8. Eğer süreç içinde size seslenir veya yanınıza gelirse ona henüz müziğin çalmadığını söyleyerek oyununa devam etmesini ve hemen geleceğinizi söyleyin.
 9. Alarm çaldığında yanına gidin ve yapbozu tamamladıysa onu tebrik edin ve tamamlamadıysa kalan yerleri birlikte yaparak ona yanında olduğunuzu hissettirin.
 10. Ardından alarmı tekrar kurun ve çocuğunuzu tamamlayacağı resme yönlendirin.
 11. Şimdi ise bu resmi tamamlaması gerektiğini ve yine alarm çalınca geleceğinizi söyleyin. Bu alarmdan sonra istediği kadar onunla kalacağını da belirtin.
 12. Sürenin bitmesini bekleyin ve çocuğunuzun yanına gidin.
 13. Yaptığı resmi inceleyerek onu tebrik edebilir ve etkinliği sonlandırabilirsiniz.
- **Not:** Bu etkinliğin ikinci bölümünü resim tamamlama yerine ikinci yapbozu kullanarak da gerçekleştirebilirsiniz. Çocuğunuzun kendi kendine oynadığı zaman bittikten sonra onunla biraz vakit geçirerek güvenli bir süreç oluşturabilirsiniz.